



QUALITÉS

- Benne à basculement sur axe central facilitant le réenclenchement de la cuve après vidage.
- Souplesse et polyvalence d'utilisation.
- Deux déclenchements de série :
 - automatique par contact.
 - par levier manuel.
- Fin de course amortie par butées caoutchouc.
- Loquet de sécurité anti-basculement lors de la manutention.
- Maillon de sécurité soudé sur châssis.
- Pieds démontables de série.
- Matériel ne nécessitant aucun entretien.

CARACTÉRISTIQUES

- Cuve mécano-soudée en tôle ép. 3 mm articulée sur axe de Ø 27 mm.
- Côtés et avant de cuve renforcés par tôle pliée.
- Châssis tubulaire renforcé par tôle pliée ép. 4 mm.
- Soudure extérieure continue et renforcée aux angles intérieurs.
- Bords de cuve renforcés par double pliage.
- Fourreaux de préhension ép. 5 mm.
- Ronds de protection Ø 10 mm soudés sur face avant.
- Finition peinture : 10 teintes au choix, voir page 66.

OPTIONS

Roues, oreilles de levage, fourreaux spéciaux, marquages, couvercle, filet, bâche, timons, prises pour chariot à pinces, fabrication inox, galvanisation à chaud. Les options sont détaillées pages 43 à 49 et les finitions pages 64 à 66.

Fabrication spéciale sur demande.

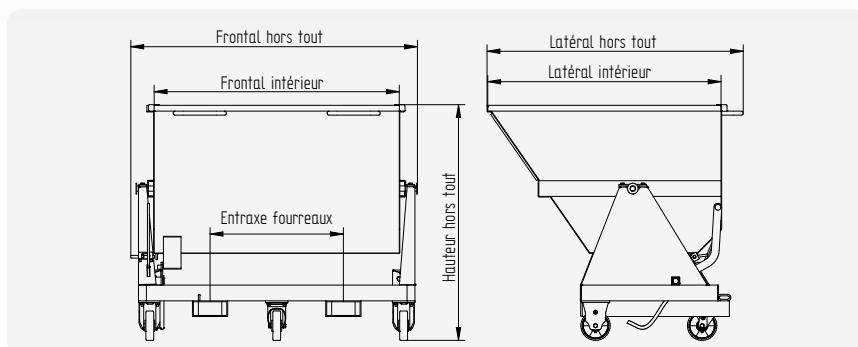

Sens de roulage latéral à partir d'un frontal de 1710 mm.

Référence	Capacité	Charge	Frontal hors tout	Frontal intérieur	Latéral hors tout	Latéral intérieur	Hauteur hors tout	Entraxe fourreaux	Section fourreaux	Poids
	L	Kg	mm	mm	mm	mm	mm	mm	mm	kg
Série basse (Hauteur = 1200 mm)										
SB30 510	510	1500	940	750	1310	1190	1200	430	170x70	185
SB30 680	680	1500	1190	1000	1310	1190	1200	680	170x70	205
SB30 850	850	1800	1440	1250	1310	1190	1200	680	170x70	225
SB30 1020	1020	1800	1710	1500	1225	1190	1200	680	170x70	265
SB30 1190	1190	1800	1960	1750	1225	1190	1200	680	170x70	290
SB30 1360	1360	1800	2210	2000	1225	1190	1200	680	170x70	315
Série haute (Hauteur = 1420 mm)										
SB30 770	770	1500	940	750	1560	1440	1420	430	170x70	225
SB30 1030	1030	1800	1190	1000	1560	1440	1420	680	170x70	250
SB30 1285	1285	1800	1440	1250	1560	1440	1420	680	170x70	270
SB30 1545	1545	1800	1710	1500	1475	1440	1420	680	170x70	320
SB30 1800	1800	1800	1960	1750	1475	1440	1420	680	170x70	345
SB30 2120	2120	1800	2210	2000	1475	1440	1420	680	170x70	370

* La charge indiquée est celle d'une benne sur pieds

