

CARACTÉRISTIQUES

- Benne basculante spécialement adaptée pour la prise au sol et le chargement de matériaux (sable, graviers, etc).
- Côtés mécano-soudés en tôle ép. 3 mm.
- Tôle de fond ép. 5 mm renforcée par plats sur champ.
- Soudure extérieure continue et renforcée aux angles intérieurs.
- Bords de cuve renforcés par pliages.
- Lame d'attaque ép. 16 mm, acier anti-usure.
- Deux crochets de verrouillage.
- Finition peinture : 10 teintes au choix, voir page 66.

Fabrication spéciale sur demande.

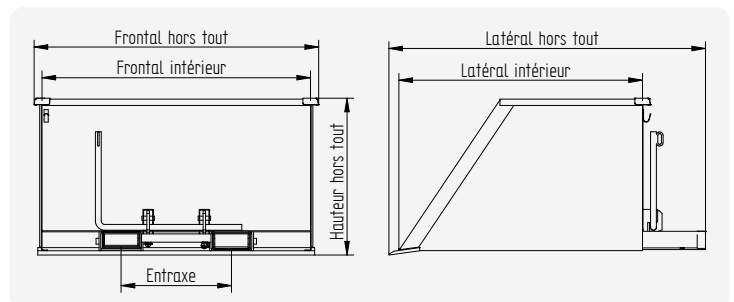

Référence	Volume	Charge	Frontal hors tout	Frontal intérieur	Latéral hors tout	Latéral intérieur	Hauteur hors tout	Entraxe fourreaux	Section fourreaux	Poids
	L	Kg	mm	mm	mm	mm	mm	mm	mm	kg
TP20 250	250	1000	820	750	1550	1170	470	530	170x70	180
TP20 500	500	1500	1050	990	1550	1170	650	530	170x70	220
TP20 800	800	2000	1370	1290	1550	1170	750	530	170x70	250
TP20 1000	1000	2500	1385	1310	1550	1170	900	530	170x70	275

