

Position repliée



Roulette

Cadre en acier galvanisé

2 vis de serrage pivotantes à 360°



Trou d'élingage

BREVETÉ

QUALITÉS

- **Matériel léger à faible encombrement.**
- Manutention, mise en place et rangement rapide pour l'utilisateur.
- Montage et pliage rapides et sécurisés de la table grâce aux vérins à gaz et aux doigts d'indexage.
- Pieds repliables avec sécurité de maintien en position travail.
- Roulette intégrée au cadre pour faciliter le déplacement au sol.
- Grutable grâce aux 4 trous d'élingage situés sur la face supérieure.

CARACTÉRISTIQUES

- Galvanisation à chaud de série (0,5 kg de zinc/ m²).
- Cadre mécano-soudé en tôle pliée ép. 3 mm.
- Tubes ronds permettant de faire coulisser les éléments de serrage.
- Jeu de 2 presses pouvant pivoter sur 360°, hauteur de serrage 110 mm.
- Vis de serrage type Artéon.

OPTIONS

Tablette repliable permettant le rangement de la scie entre les phases de découpe.

Fabrication spéciale sur demande.

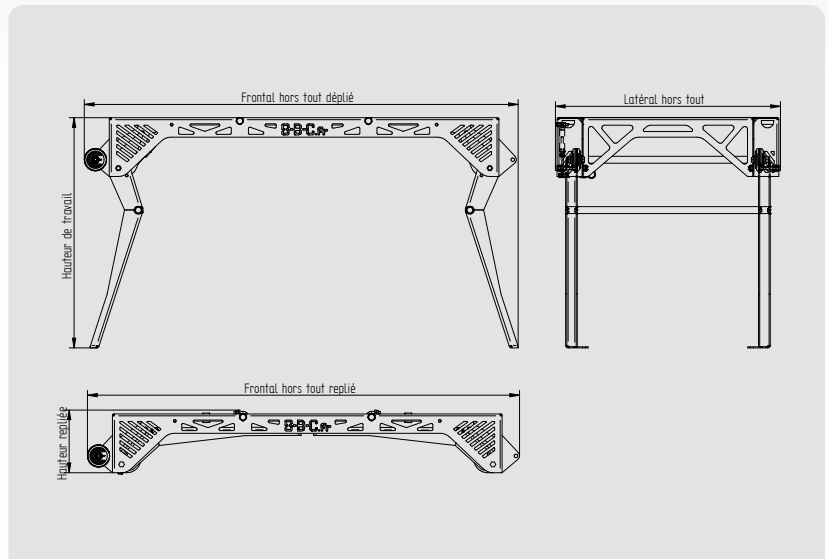

Référence	Charge	Frontal hors tout déplié	Frontal hors tout replié	Latéral hors tout	Hauteur de travail	Hauteur repliée	Poids
	kg	mm	mm	mm	mm	mm	kg
TD1400	200	1565	1560	770	830	225	35

